

 ЗАО «ПО «СПЕЦАВТОМАТИКА»



44Q19167



Устройство внутриквартирного пожаротушения

Руководство по эксплуатации
ДАЭ 100.261.000 РЭ

2019 г

1 НАЗНАЧЕНИЕ ИЗДЕЛИЯ

1.1 Устройство внутриквартирного пожаротушения, в дальнейшем «устройство», предназначено для использования в качестве первичного средства тушения возникших очагов возгораний на ранней стадии до прибытия специализированного подразделения пожарной части. Устройство подключается к трубопроводу холодной воды в жилых и производственных помещениях.

1.2 По устойчивости к климатическим воздействиям окружающей среды устройство соответствует исполнению О категории 4 по ГОСТ 15150-69, но для работы с нижним предельным значением температуры плюс 4 °С. Устройство предназначено для эксплуатации в закрытых отапливаемых и вентилируемых жилых и производственных помещениях при относительной влажности до 98 % при 35 °С.

1.3 Примеры обозначения устройства при заказе:

– УВП 0,1/1,0-0,082 КШ 20-15.О4 - «Роса» - Устройство внутриквартирного пожаротушения - УВП с рабочим давлением (минимальным / максимальным) - 0,1 / 1,0 МПа; с коэффициентом производительности 0,082; с краном шаровым - КШ; с внутренним диаметром рукава 20 мм; с длиной рукава 15 м; общеклиматического исполнения О; категории размещения 4; условное наименование - «Роса»;

– УВП 0,1/1,0-0,091 КШ 20-20.О4 - «Роса» - Устройство внутриквартирного пожаротушения - УВП с рабочим давлением (минимальным / максимальным) - 0,1 / 1,0 МПа; с коэффициентом производительности 0,091; с краном шаровым - КШ; с внутренним диаметром рукава 20 мм; с длиной рукава 20 м; общеклиматического исполнения О; категории размещения 4; условное наименование - «Роса»;

– УВП 0,1/1,0-0,060 СП 20-15.О4 - «Роса» - Устройство внутриквартирного пожаротушения - УВП с рабочим давлением (минимальным / максимальным) - 0,1 / 1,0 МПа; с коэффициентом производительности 0,060; со стволом перекрывным - СП; с внутренним диаметром рукава 20 мм; с длиной рукава 15 м; общеклиматического исполнения О; категории размещения 4; условное наименование - «Роса».

2 ТЕХНИЧЕСКИЕ ХАРАКТЕРИСТИКИ

2.1 Основные параметры приведены в таблице 1.

Таблица 1 – Основные параметры

Наименование параметра		Значение		
1	Рабочее давление, МПа			
	минимальное	0,1		
	максимальное	1,0		
2	Коэффициент производительности	0,060	0,082	0,091
3	Угол факела распыленной струи, град.	15÷90	30±10	50±10
4	Длина рукава, м	15±0,5/20±0,5		
5	Диаметр проходного сечения рукава, мм	20±0,5		
6	Масса УВП в чехле (в шкафу), кг, не более	1,4(3,6)	1,8(4)	
7	Дальность водяной распыленной струи, м, не менее			
	Рабочее давление, МПа		Значение	
	0,1		3	5
	0,3		3,9	5,3
	0,5		5	6
	0,8		7,2	8,3
	1,0		9,2	9,2

3 КОМПЛЕКТ ПОСТАВКИ

3.1 Комплект поставки устройства приведен в таблице 2.

Таблица 2 – Комплект поставки

Наименование	Кол-во, шт.	Примечание
Устройство внутриквартирного пожаротушения	1	
Руководство по эксплуатации	1	
Комплект для монтажа	1	Саморезы и дюбеля
Переходник G1/2-G3/4 (нар-вн)	1	По запросу

4 УСТРОЙСТВО И ПРИНЦИП РАБОТЫ

4.1 Состав устройства представлен в приложении А (рисунок А.1 и А.2).

4.2 Во время работы устройства по рукаву подается холодная вода из водопровода. При выходе из ствола струя воды распыляется и обеспечивает эффективное тушение возгорания.

4.3 Подача воды регулируется при помощи наконечника (крана шарового), установленного на стволе. Угол распыления регулируется наконечником (K=0,06).

5 МОНТАЖ И ОБСЛУЖИВАНИЕ

5.1 Установка (монтаж) устройства производится согласно техническим характеристикам и проекту на жилое помещение.

5.2 Устройство освободить от упаковочных материалов. На задней стенке чехла (шкафа) расположены отверстия для установки устройства на стене помещения.

5.3 Закрепить устройство на стене при помощи дюбелей и шурупов. Схема размещения устройства представлена в приложениях Б (рисунок Б.1).

5.4 Монтаж крана шарового на сети внутреннего водопровода здания должен выполняться с соблюдением следующих требований:

- рукоятка крана шарового должна располагаться так, чтобы обеспечить удобство охвата ее рукой и вращения;

– выходное отверстие крана должно располагаться так, чтобы исключался резкий «излом» рукава при его прокладке.

5.5 Кран шаровый может устанавливаться на сети внутреннего водопровода холодной воды открыто, в нише (углублении) или скрыто за открываемой панелью.

5.6 Подключить рукав устройства к крану шаровому.

5.7 Рукава перед началом эксплуатации, после применения на пожарах или учениях, а также при техническом обслуживании, должны подвергаться внешнему осмотру на наличие возможных внешних повреждений или дефектов и испытаниям. Техническое обслуживание проводится не реже чем через каждые 6 месяцев.

5.8 Наружную поверхность рукава, включая соединительные части, проверяют внешним осмотром на изменение цвета, наличие пятен, порезов, проколов, смятия, трещин и т.д.

5.9 По результатам осмотра, принимают решение об их испытании или списании.

5.10 Испытания рукавов на герметичность проводят давлением сети водопровода. После удаления воздуха и заполнения водой давление держат в течение времени, необходимого для осмотра рукава по всей длине и соединений. Появление свищей и капель воды не допускается.

5.11 Рукав ремонту не подлежит.

5.12 Для укладки на хранение устройства в чехле необходимо:

- отсоединить рукав от крана водопровода;
- удалить воду из рукава, для чего расправить его на всю длину и создать уклон для стока воды при открытом положении ствола;
- просушить рукав в течение 12 часов;
- сложить рукав пополам изменив ребро сложения, затем скатать как можно туже в двойную скатку;
- уложить устройство в чехол;
- подсоединить рукав к крану водопровода.

5.13 Для укладки на хранение устройства в шкафу необходимо:

- отсоединить рукав от крана водопровода;
- удалить воду из рукава, для чего расправить его на всю длину и создать уклон для стока воды при открытом положении ствола;
- просушить рукав в течение 12 часов;

- сложить рукав пополам изменив ребро сложения;
- место перегиба вставить во втулку и накрутить вокруг втулки;
- вращая втулку намотать первые полтора-два витка разведенных на два ручья рукава, при этом перегнутую часть следует удерживать левой рукой, а катушку - правой;
- продолжать сматывание, перекатывая рукав на втулке по поверхности стола или другой ровной поверхности. При этом катушка с уже намотанной частью рукава поворачивается так, чтобы ветви рукава лежали на столе;
- сматывание производить с некоторым усилием, прижимая катушку с рукавом для того, чтобы воздух вытеснялся из внутренней полости рукава;
- навесить скатку рукава с втулкой на ось в шкафу, закрыть шкаф;
- подсоединить рукав к крану водопровода.

5.14 Списанию подлежат устройства, не пригодные для эксплуатации, выявленные в ходе испытаний рукава или вышедшие из строя на пожаре. Основанием для списания является неудовлетворительный результат гидравлических испытаний.

6 ПОРЯДОК РАБОТЫ

6.1 При возникновении очага пожара устройство приводится в действие в следующей последовательности:

- открыть шкаф (чехол) и достать устройство;
- проконтролировать закрытое положение ствола: закрытое положение рукоятки - поперек ствола (или наконечник должен быть завернут до упора, резьба правая);
- раскатать скатку рукава в направлении очага возгорания;
- открыть кран шаровой на трубопроводе холодной воды полностью;
- направить ствол в направлении очага возгорания, повернуть рукоятку крана шарового ствола (или повернуть наконечник ствола в сторону отвинчивания, расход и форма факела регулируются вращением наконечника) и приступить к тушению.

7 ТРАНСПОРТИРОВАНИЕ И ХРАНЕНИЕ

7.1 Устройство в упаковке предприятия-изготовителя может транспортироваться всеми видами закрытого транспорта.

7.2 Во время погрузочно-разгрузочных работ и транспортирования ящики с устройствами не должны подвергаться резким ударам и воздействию атмосферных осадков.

7.3 Хранение устройств в упаковке должно соответствовать условиям хранения 3 по ГОСТ 15150-69. Складирование осуществлять штабелями на стеллажах не выше, чем в пять рядов.

8 СВИДЕТЕЛЬСТВО О ПРИЕМКЕ И УПАКОВЫВАНИИ

8.1 УВП 0,1/1,0-_____ __ 20-____.04 - «Роса» партия № _____ соответствует техническим условиям ТУ 28.99.39-048-00226827-2018 признано годными к эксплуатации и упаковано согласно требованиям документации предприятия-изготовителя.

Упаковщик _____
личная подпись расшифровка подписи число, месяц, год

ОТК _____
личная подпись расшифровка подписи число, месяц, год

9 ГАРАНТИИ ИЗГОТОВИТЕЛЯ

9.1 Предприятие-изготовитель гарантирует соответствие изделия требованиям технических условий при соблюдении потребителем правил эксплуатации, транспортирования, хранения и монтажа.

9.2 Гарантийный срок эксплуатации изделия составляет 2 года со дня ввода его в эксплуатацию, но не более 3 года со дня его изготовления.

10 УКАЗАНИЯ ПО УТИЛИЗАЦИИ

10.1 Устройство не представляет опасности для окружающей среды и здоровья людей после окончания срока службы.

10.2 Устройство не содержит драгоценных металлов.

10.3 Устройство не выделяет вредных веществ в процессе эксплуатации и хранения. По истечении срока службы устройство подлежит утилизации на общепринятых основаниях. Других специальных мер при утилизации не требуется.

ПРИЛОЖЕНИЕ А



Рисунок А.1 - Габаритные и установочные размеры устройства в шкафу



Рисунок А.2- Габаритные размеры устройства в чехле

1 – Ствол; 2 – Штуцер (G1/2, вн. резьба); 3 – Рукав; 4 – Лента; 5 – Шкаф (чехол); 6 – Переходник (G1/2-G3/4 (нар.-вн, по заказу))

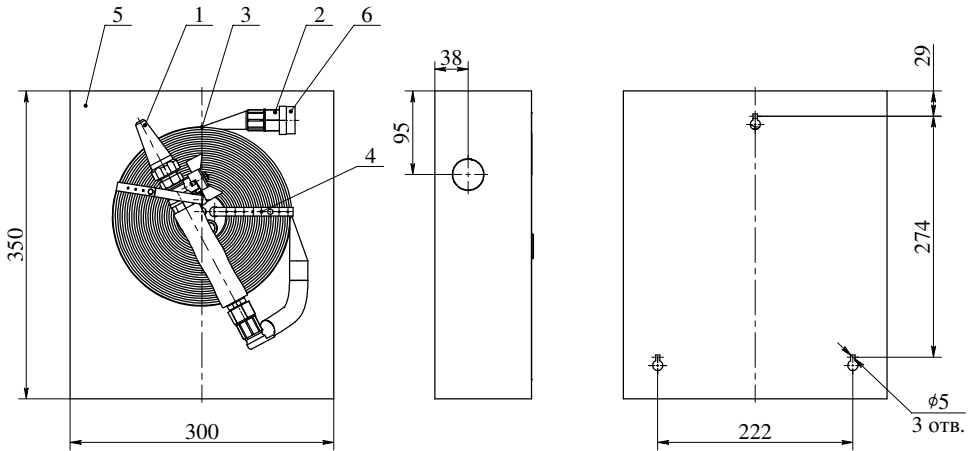
ПРИЛОЖЕНИЕ Б

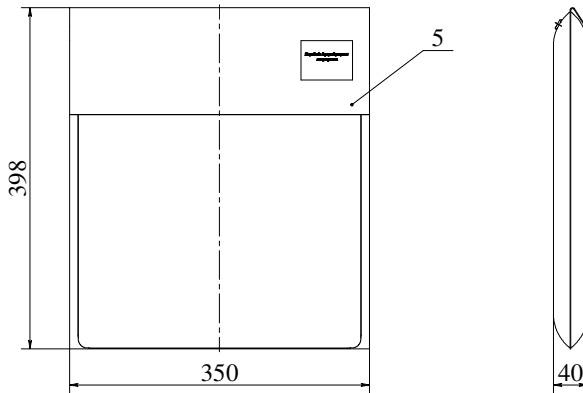

Рисунок Б.1 - Примерный монтаж устройства в шкафу

Сертификат пожарной безопасности
РОСС.RU.31588.04ОЦНО.ОС02.00091, действителен по 26.07.2023.

СМК сертифицирована по международному стандарту
ISO 9001:2015.

СМК сертифицирована на соответствие требованиям
ГОСТ Р ИСО 9001-2015 (ISO 9001:2015).

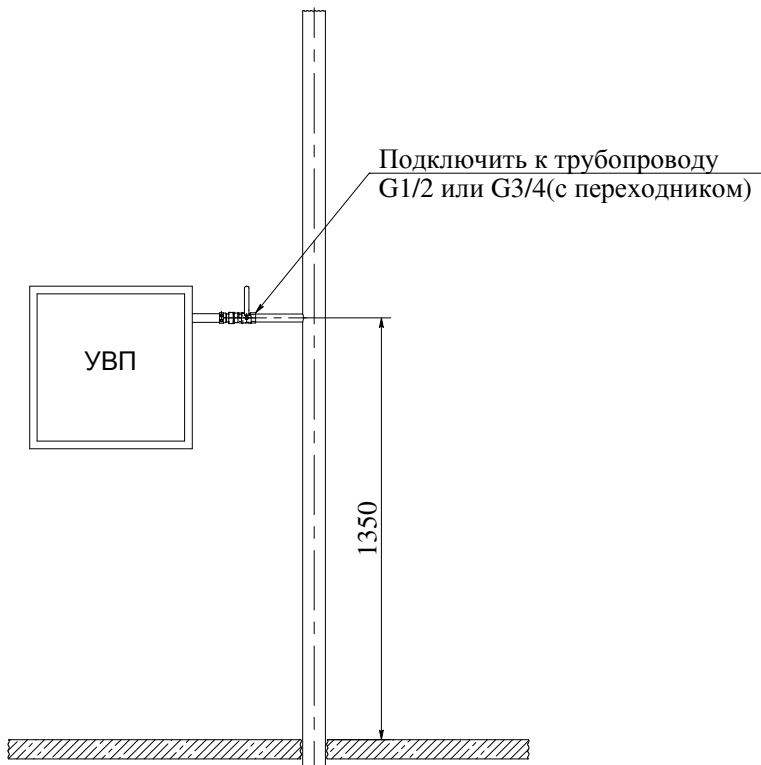
Конструкция изделия защищена патентом.

Адрес предприятия-изготовителя:

659316, Россия, Алтайский край, г. Бийск, ул. Лесная, 10.

ЗАО «ПО «Спецавтоматика».

Контактные телефоны:

Отдел сбыта - (3854) 44-90-42;

Консультации по техническим вопросам – (3854) 44-91-14.

ФАКС: (3854) 44-90-70.

Е-mail: info@sa-biysk.ru

<http://www.sa-biysk.ru/>

Сделано в России